

Istruzioni per il montaggio
Maintainance Guide
Инструкция по установке

Z
ZEEGRES



Z.LOMBARDIA

Collezione
Collection
Коллекция

30019001



Monocomando bordo varsa 3 fori, termostatico

Three hole thermostatic deck-mounted bath shower mixer

Смеситель термостатический для ванны, однорычжный на три отверстия

Благодарим вас за выбор продукции Zeegres. Данная инструкция по установке познакомит вас с установкой, использованием и функциями смесителей. Пожалуйста, прочтите данную инструкцию перед установкой и в дальнейшем держите её всегда под рукой. Помните, что при поломке смесителя, ваш главный помощник в ремонте это профессиональный мастер. С условиями гарантии на продукцию Zeegres можно ознакомиться в гарантийном талоне.

УСТАНОВОЧНЫЕ РАЗМЕРЫ

30019001

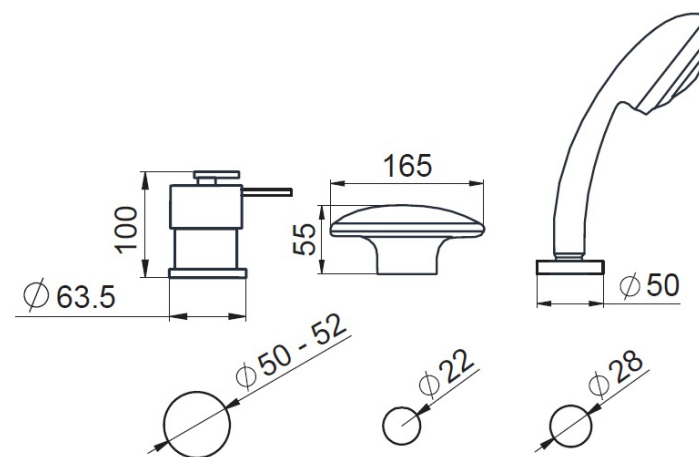

УСТАНОВКА

ШАГ 1

Вставьте нижнюю часть корпуса излива/водопада в установочное отверстие. Установите резиновый уплотнитель и закрутите гайку снизу. Убедитесь, что корпус излива/водопада установлен в правильном положении и полностью затените гайку.

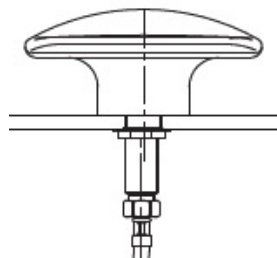

ШАГ 2

Установите декоративное кольцо в нижней части корпуса термостатического смесителя. Вставьте нижнюю часть корпуса термостатического смесителя в установочное отверстие. Установите установочную шайбу и закрутите гайку снизу. Убедитесь, что корпус смесителя установлен в правильном положении и полностью затените гайку.

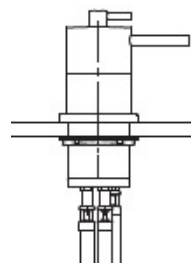

ШАГ 3

Установите уплотнительное кольцо в нижнюю часть держателя ручного душа. Вставьте держатель ручного душа в установочное отверстие. Закрутите гайку снизу держателя ручного душа. Вставьте шланг ручного душа в отверстие держателя ручного душа и накрутите ручной душ на свободный наружный конец душевого шланга.

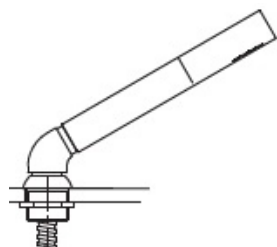

УСТАНОВКА

ШАГ 4

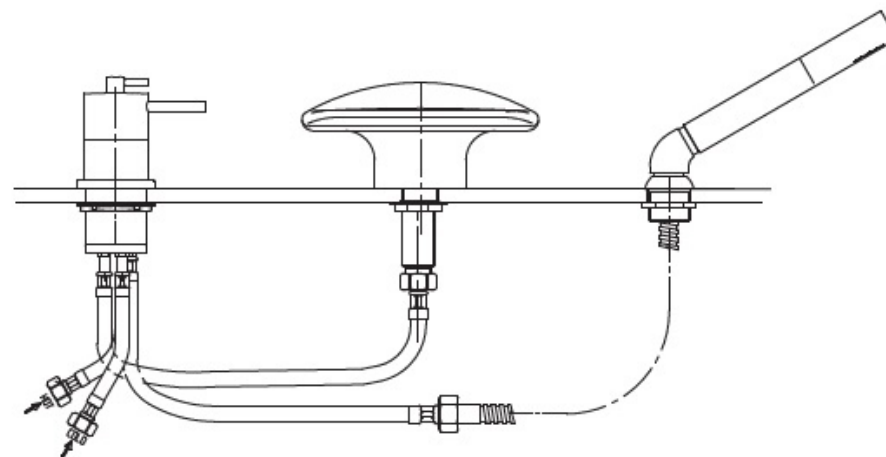

Закрутите четыре гибких шланга снизу корпуса термостатического смесителя. Два гибких шланга предназначены для подключения к трубам холодной и горячей воды, третий гибкий шланг предназначен для подключения излива/водопада и четвёртый гибкий шланг предназначен для подключения к внутреннему свободному концу шланга ручного душа. Проверьте все соединения всех частей смесителя и полностью затените их гаечным ключом.

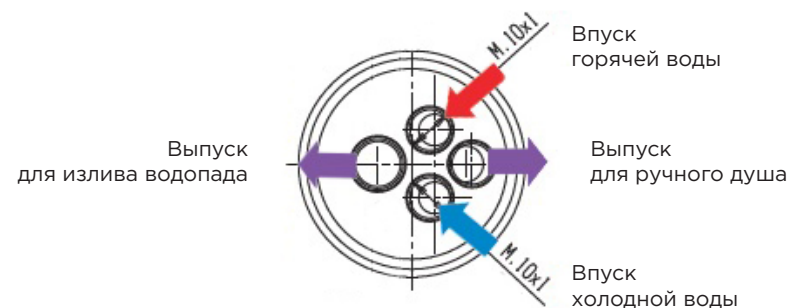

ПРИНЦИП ДЕЙСТВИЯ

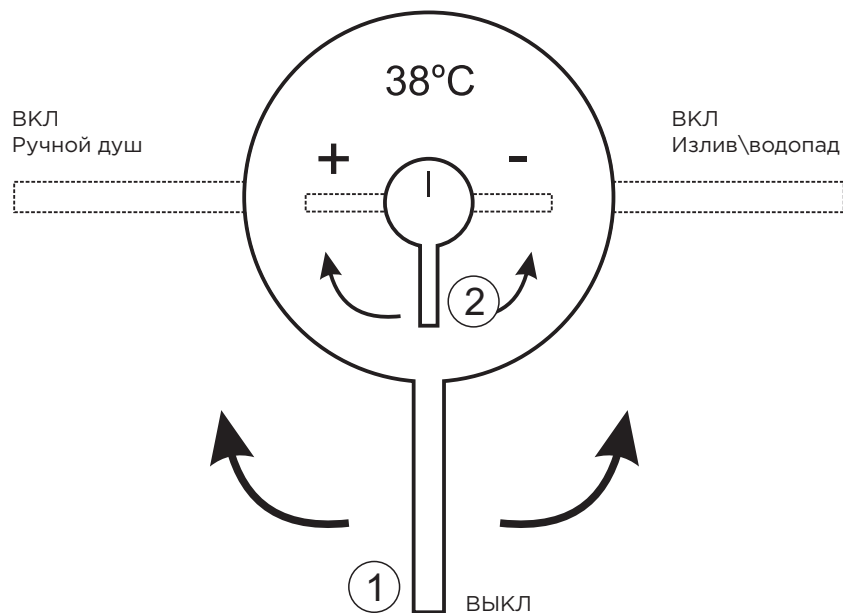

Регулировка температуры направления и напора воды

1. При положении полоски на ручке контроля температуры (2) напротив значка 38 - установлена заводская настройка температуры воды 38 градусов. Для регулировки температуры воды, поворачивайте ручку контроля температуры (2) влево - по часовой стрелке (холоднее) или вправо - против часовой стрелки (теплее)

2. Для включения потока воды через излив/водопад, поворачивайте ручку регулировки напора/направления (1) вправо - против часовой стрелки до упора.

3. Для включения потока воды через ручной душ, поворачивайте ручку регулировки напора/направления (1) влево - по часовой стрелки до упора.

ОБЩИЕ СВЕДЕНИЯ

Технические характеристики

- Давление в водопроводной сети: макс. 10 Атм
- Рекомендуемое давление в водопроводной сети: 1-5 Атм
- Температура горячей воды: макс. 80С
- Рекомендуемая температура горячей воды: 65С
- Скорость потока воды: примерно 5-10 л/мин при давлении в водопроводной сети 3 Атм

Внимание!

- Если смеситель устанавливается в помещении, в котором вода внутри смесителя может замёрзнуть (в неотапливаемых зимой помещениях) необходимо проверить, что бы в смесителе не оставалось воды после его использования.
- При регулярной очистке поверхности смесителя от загрязнений, разрешено применять только нейтральные жидкие моющие средства (РН 6-9), такие как жидкие мыльные растворы.
- Мы рекомендуем что бы смесители устанавливали только профессиональные установщики смесителей (сантехники).
- Перед установкой смесителя, необходимо проверить комплектацию и внешний вид продукта на предмет его повреждения. Убедитесь, что данное изделие соответствует вашей покупке и у вас есть все части необходимые для установки и использования.
- Необходимо промыть водопроводную систему перед установкой смесителя, что бы мелкая стружка, пайка и другая грязь не попала внутрь смесителя.
- Выключите основное (главное) водоснабжение перед началом установки смесителя.
- Внимательно прочтите инструкцию по установке и сохраните её для дальнейшего использования.



Ci riserviamo il diritto di apportare alcune modifiche incluse quelle dell'aspetto esterno del prodotto rispetto a quello che e' riportato nel disegno.

We reserve the right to make improvements and changes to the appearance of the products shown.

Мы оставляем за собой право вносить любые изменения в том числе изменения внешнего вида продукции показанного на рисунке.